

**GreenMAX Remote Input Cabinet**  
Cat. Nos. RLV08-110, RLV16-110  
For use with GreenMAX Relay Systems

**LEVITON**<sup>®</sup>

PK-93992-10-02-0A

**INSTALLATION**

**English**

**WARNINGS AND CAUTIONS:**

- To be installed and/or used in accordance with appropriate electrical codes and regulations.
- If you are not sure about any part of these instructions, consult an electrician.
- For use with Leviton GreenMAX Relay Systems.

**RATINGS:**

- The power requirement of the Remote Input Cabinet is: 100-277VAC 50/60Hz.
- The total load rating of the Power Supply of the Remote Input Cabinet is: 70W @ 24VDC +/-10%
- This component is suitable for NEMA1 applications only.

**To Install**

1. **WARNING:** TO AVOID FIRE, SHOCK, OR DEATH; **TURN OFF POWER AT CIRCUIT BREAKER OR FUSE AND TEST THAT THE POWER IS OFF BEFORE WIRING!**
2. Securely mount enclosure to wall using fasteners appropriate for wall type. Mounting holes are provided in the enclosure. Any field drilled mounting holes should be confined to the wire-way areas so that they do not obstruct the installation of the internal Power Supply and Low Voltage Input Board assembly.
3. Pass the Power Supply leads through the grommet to the power wiring area while installing. Fasten the Power Supply and Low Voltage Input Board assembly in place with the three screws provided (**see Detail on page 2**).
4. Connect the incoming Line, Neutral, and Ground wires of the designated power circuit to the cabinet electronics. This connection should be made in the power wiring area provided. The Equipment Grounding conductor should be connected to the grounding location provided adjacent to the system power supply. Use the ground screw provided for this purpose.
5. Using Cat 6 and RJ45 connectors, connect the Power Supply to the Low Voltage input board using the designated ports.  
**NOTE:** If Low Voltage inputs are required, make these connections according to the diagrams provided for the specific input type. To aid this process, remove the terminal blocks by pulling the green block straight out and away from the board.

**LIMITED 2 YEAR WARRANTY AND EXCLUSIONS**

Leviton warrants to the original consumer purchaser and not for the benefit of anyone else that this product at the time of its sale by Leviton is free of defects in materials and workmanship under normal and proper use for two years from the purchase date. Leviton's only obligation is to correct such defects by repair or replacement, at its option, if within such two year period the product is returned prepaid, with proof of purchase date, and a description of the problem to Leviton Mfg. Co., Inc. 201 North Service Road, Melville, N.Y. 11747, U.S.A. This warranty excludes and there is disclaimed liability for labor for removal of this product or reinstallation. This warranty is void if this product is installed improperly or in an improper environment, overloaded, misused, opened, abused, or altered in any manner, or is not used under normal operating conditions or not in accordance with any labels or instructions. **There are no other or implied warranties of any kind, including merchantability and fitness for a particular purpose, but if any implied warranty is required by the applicable jurisdiction, the duration of any such implied warranty, including merchantability and fitness for a particular purpose, is limited to two years. Leviton is not liable for incidental, indirect, special, or consequential damages, including without limitation, damage to, or loss of use of, any equipment, lost sales or profits or delay or failure to perform this warranty obligation.** The remedies provided herein are the exclusive remedies under this warranty, whether based on contract, tort or otherwise.

For Technical Assistance Call: 1-800-824-3005 (U.S.A. Only) [www.leviton.com](http://www.leviton.com)

**Armoires d'entrées asservies GreenMAX**

Nos de cat. RLV08-110, RLV16-110  
Pour systèmes de relais GreenMAX

**DIRECTIVES**

**Français**

**AVERTISSEMENTS ET MISES EN GARDE :**

- Installer ou utiliser conformément aux codes de l'électricité en vigueur.
- À défaut de bien comprendre les présentes directives, en tout ou en partie, on doit faire appel à un électricien.
- Pour systèmes de relais GreenMAX.

**VALEURS NOMINALES :**

- Alimentation nominale : 100-277 V c.a., 50/60 Hz.
- Charge nominale totale du bloc d'alimentation : 70 W à 24 V c.c., +/- 10 %.
- Ce produit est conçu pour les applications NEMA1 seulement.

**Procédure d'installation**

1. **AVERTISSEMENT :** POUR ÉVITER LES RISQUES D'INCENDIE, DE CHOC ÉLECTRIQUE OU D'ÉLECTROCUTION, **COUPER LE COURANT AU FUSIBLE OU AU DISJONCTEUR ET S'ASSURER QUE LE CIRCUIT SOIT BIEN COUPÉ AVANT DE PROCÉDER À L'INSTALLATION.**
2. Fixer solidement l'armoire au moyen de dispositifs convenant au type de mur en présence. Des trous de fixation ont été pratiqués dans le logement. Si on doit en percer d'autres, il faut le faire dans les espaces réservés aux fils, de manière à ne pas obstruer les emplacements du bloc d'alimentation et du tableau d'entrées à basse tension.
3. Ce faisant, faire passer les fils du bloc d'alimentation par l'anneau passe-câble vers le compartiment de câblage. Fixer l'assemblage bloc d'alimentation/tableau d'entrées à basse tension au moyen des trois vis fournies (**détails en page 2**).
4. Raccorder les fils l'alimentation (actif, neutre, terre) du circuit visé aux composantes électroniques de l'armoire. Ces connexions doivent être effectuées dans l'espace réservé à cette fin. Le conducteur de terre de l'équipement devrait être raccordé à l'emplacement prévu à côté du bloc d'alimentation. Utiliser à cette fin la vis de terre fournie.
5. Au moyen de câble de catégorie 6 et de connecteurs RJ45, relier le bloc d'alimentation au tableau d'entrées à basse tension en passant par les points de connexion désignés.  
**REMARQUE :** si des entrées à basse tension sont requises, les connexions doivent être faites conformément aux schémas qui accompagnent chaque dispositif. Pour faciliter le processus, retirer les bornes en tirant le bornier vert hors du tableau.

**EXCLUSIONS ET GARANTIE LIMITÉE DE 2 ANS**

Leviton garantit au premier acheteur, et uniquement au crédit du dit acheteur, que ce produit ne présente ni défauts de fabrication ni défauts de matériaux au moment de sa vente par Leviton, et n'en présentera pas tant qu'il est utilisé de façon normale et adéquate, pendant une période de 2 ans suivant la date d'achat. La seule obligation de Leviton sera de corriger les dits défauts en réparant ou en remplaçant le produit défectueux si ce dernier est retourné port payé, accompagné d'une preuve de la date d'achat, avant la fin de la dite période de 2 ans, à la Manufacture Leviton du Canada Limitée, au soin du service de l'Assurance Qualité, 165 boul. Hymus, Pointe-Claire, (Québec), Canada H9R 1E9. Par cette garantie, Leviton exclut et décline toute responsabilité envers les frais de main d'oeuvre encourus pour retirer et réinstaller le produit. Cette garantie sera nulle et non avenue si le produit est installé incorrectement ou dans un environnement inadéquat, s'il a été surchargé, incorrectement utilisé, ouvert, employé de façon abusive ou modifié de quelle que manière que ce soit, ou s'il n'a été utilisé ni dans des conditions normales ni conformément aux directives ou étiquettes qui l'accompagnent. **Aucune autre garantie, explicite ou implicite, y compris celle de qualité marchande et de conformité au besoin, n'est donnée.** mais si une garantie implicite est requise en vertu de lois applicables, la dite garantie implicite, y compris la garantie de qualité marchande et de conformité au besoin, est limitée à une durée de 2 ans. **Leviton décline toute responsabilité envers les dommages indirects, particuliers ou consécutifs, incluant, sans restriction, la perte d'usage d'équipement, la perte de ventes ou les manques à gagner, et tout dommage-intérêt découlant du délai ou du défaut de l'exécution des obligations de cette garantie.** Seuls les recours stipulés dans les présentes, qu'ils soient d'ordre contractuel, délictuel ou autre, sont offerts en vertu de cette garantie.

Ligne d'Assistance Technique : 1 800 405-5320 (Canada seulement) [www.leviton.com](http://www.leviton.com)

**Gabinete Remoto de Entrada GreenMAX**

Nos. de Cat. RLV08-110, RLV16-110  
Para usar con Sistemas de Relevadores GreenMAX

**INSTALACION**

**Español**

**ADVERTENCIAS Y PRECAUCIONES:**

- Para instalarse y/o usarse de acuerdo con los códigos eléctricos y normas apropiadas.
- Si usted no esta seguro acerca de alguna de las partes de estas instrucciones, consulte a un electricista.
- Para usar con Sistemas de Relevadores GreenMAX.

**CAPACIDAD:**

- El requerimiento de energía del Gabinete Remoto de Entrada es: 100-277 VCA, 50/60 Hz.
- La capacidad de la carga total del Suministrador de Alimentación y Gabinete Remoto de Entrada es: 70W @ 24 VCD +/-10%
- Este producto sólo es compatible con las aplicaciones NEMA1.

**Para Instalar**

1. **ADVERTENCIA:** PARA EVITAR DESCARGA ELECTRICA, FUEGO, O MUERTE, **INTERRUMPA EL PASO DE ENERGIA MEDIANTE EL INTERRUPTOR DE CIRCUITO O FUSIBLE. ¡ASEGURESE QUE EL CIRCUITO NO ESTE ENERGIZADO ANTES DE INICIAR LA INSTALACION!**
2. Asegure la caja montaje en la pared usando los sujetadores apropiados para el tipo de pared. Los orificios de montaje se proporcionan en la caja. Cualquier agujero de montaje perforado se debe mantener en el área de cableado de modo que no obstruya la instalación de la fuente de alimentación y montaje del tablero de la entrada de baja voltaje.
3. Pase los conductores de la fuente de alimentación a través del ojal al área de cableado mientras instala. Sujete la fuente de alimentación y el tablero de entrada de baja voltaje en su lugar con los tres tornillos proporcionados (ver el detalle en la página 2).
4. Conecte los conductores de entrada de Línea, Neutro y Tierra del circuito de energía al gabinete de electrónicos. Esta conexión se debe hacer en el área de cableado proporcionada. El conductor a tierra del equipo se debe conectar con el lugar a tierra proporcionado adyacente a la fuente de alimentación del sistema. Utilice el tornillo a tierra proporcionado con este fin.
5. Usando los conectores Cat. 6 y RJ45, conecte la fuente de alimentación con el tablero de entrada de baja voltaje usando las entradas señaladas.  
**NOTA:** Si se requieren entradas de baja voltaje, haga estas conexiones según los diagramas proporcionados para el tipo de entrada específico. Para ayudar a este proceso, quite los bloques terminales jalando el bloque verde derecho hacia fuera y lejos del tablero.

**GARANTIA LEVITON POR DOS AÑOS LIMITADA**

Leviton garantiza al consumidor original de sus productos y no para beneficio de nadie más que este producto en el momento de su venta por Leviton está libre de defectos en materiales o fabricación por un periodo de dos años desde la fecha de la compra original. La única obligación de Leviton es corregir tales defectos ya sea con reparación o reemplazo, como opción, si dentro de tal periodo de dos años el producto pagado se devuelve, con la prueba de compra fechada y la descripción del problema a Leviton Manufacturing Co., Inc., Attn: Quality Assurance Department, 2222 22nd Street S.E., Bothell, WA 98021. Esta garantía excluye y renuncia toda responsabilidad de mano de obra por remover o reinstalar este producto. Esta garantía es inválida si este producto es instalado inapropiadamente o en un ambiente inadecuado, sobrecargado, mal usado, abierto, abusado o alterado en cualquier manera o no es usado bajo condiciones de operación normal, o no conforme con las etiquetas o instrucciones. **No hay otras garantías implícitas de cualquier otro tipo, incluyendo mercadotecnia y propiedad para un propósito en particular pero si alguna garantía implícita se requiere por la jurisdicción pertinente, la duración de cualquiera garantía implícita, incluyendo mercadotecnia y propiedad para un propósito en particular, es limitada a dos años. Leviton no es responsable por daños incidentales, indirectos, especiales o consecuentes, incluyendo sin limitación, daños a, o pérdida de uso de, cualquier equipo, pérdida de ventas o ganancias o retraso o falla para llevar a cabo la obligación de esta garantía.** Los remedios provistos aquí son remedios exclusivos para esta garantía, ya sea basado en contrato, agravio o de otra manera.

Para Asistencia Técnica llame al: 1-800-824-3005 (Sólo en EE.UU.) [www.leviton.com](http://www.leviton.com)

**SOLO PARA MEXICO**

**POLIZA DE GARANTIA:** LEVITON S. de R.L. de C. V., LAGO TANA NO. 43 COL. HUICHAPAN, DEL. M. HIDALGO MÉXICO D. F., MÉXICO. CP 11290 Tel (55) 5082-1040. Garantiza este producto por el término de un año en todas sus partes y mano de obra contra cualquier defecto de fabricación y funcionamiento a partir de la fecha de entrega o instalación del producto bajo las siguientes **CONDICIONES:**

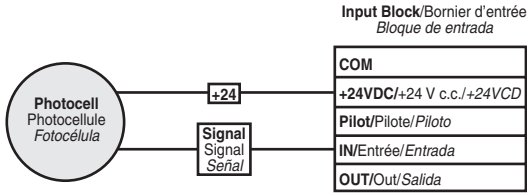
1. Para hacer efectiva esta garantía, no podrán exigirse mayores requisitos que la presentación de esta póliza junto con el producto en el lugar donde fue adquirido en cualquiera de los centros de servicio que se indican a continuación.
2. La empresa se compromete a reemplazar o cambiar el producto defectuoso sin ningún cargo para el consumidor, los gastos de transportación que se deriven de su cumplimiento serán cubiertos por: LEVITON, S. de R.L. de C.V.
3. El tiempo de reemplazo en ningún caso será mayor a 30 días contados a partir de la recepción del producto en cualquiera de los sitios en donde pueda hacerse efectiva la garantía.
4. Cuando se requiera hacer efectiva la garantía mediante el reemplazo del producto, esto se podrá llevar a cabo en: LEVITON, S. de R.L. de C.V.
5. Esta garantía no es válida en los siguientes casos: A) Cuando el producto ha sido utilizado en condiciones distintas a las normales. B) Cuando el producto no ha sido operado de acuerdo con el instructivo de uso en idioma español proporcionado. C) Cuando el producto ha sido alterado o reparado por personas no autorizadas por LEVITON, S. de R.L. de C.V.
6. El consumidor podrá solicitar que se haga efectiva la garantía ante la propia casa comercial donde adquirió el producto.
7. En caso de que la presente garantía se extraviera el consumidor puede recurrir a su proveedor para que se le expida otra póliza de garantía previa presentación de la nota de compra o factura respectiva.

DATOS DEL USUARIO	
NOMBRE:	DIRECCION:
COL:	C.P.
CIUDAD:	
ESTADO:	
TELEFONO:	
DATOS DE LA TIENDA O VENDEDOR	
RAZON SOCIAL:	PRODUCTO:
MARCA:	MODELO:
NO. DE SERIE:	
NO. DEL DISTRIBUIDOR:	
DIRECCION:	
COL:	C.P.
CIUDAD:	
ESTADO:	
TELEFONO:	
FECHA DE VENTA:	
FECHA DE ENTREGA O INSTALACION:	

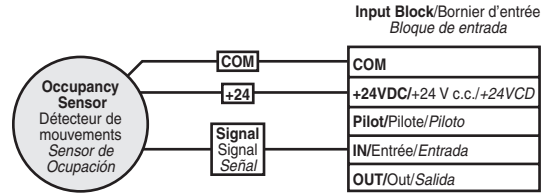
**LOW VOLTAGE INPUT WIRING DIAGRAMS / SCHÉMAS DE CÂBLAGE DES ENTRÉES À BASSE TENSION / DIAGRAMAS DE CABLEADO DE ENTRADA DE BAJO VOLTAJE**

- The input terminal blocks on the Low Voltage Input Card are grouped into sets of 5 terminals. The green block may be removed from the Input Card by pulling straight out away from the unit.
- The power to the terminal block will not be available until the input has been configured by the user.
- The input blocks are organized in rows of four with the top terminals in the rows numbered 1, 5, 9, and 13.
- NOTE:** Mis-wiring one of the terminal blocks will result in the +24VDC turning off until the problem is corrected. This affects only the incorrect input block. There are no fuses involved in this method of protection.
- Les bornes d'entrée des tableaux à basse tension sont rassemblées par groupes de cinq. On peut retirer le bornier vert en le tirant en ligne droite hors du module.
- Les bornes ne seront alimentées que quand les entrées auront été configurées par l'utilisateur.
- Les entrées sont organisées en rangées de quatre dont les bornes supérieures sont numérotées 1, 5, 9 et 13.
- REMARQUE :** en cas d'erreur de câblage, le courant de +24 V c.c. sera coupé jusqu'à ce que le problème soit réglé. De telles erreurs ne touchent que le bornier d'entrée mal câblé. Aucun fusible n'est utilisé pour assurer cette protection.
- Los bloques terminales en la tarjeta de entrada de bajo voltaje están agrupados en juego de 5 terminales. El bloque verde se debe sacar jalándolo hacia afuera y poniéndolo lejos de la unidad.
- Los bloques terminales de energía no estarán disponibles hasta que la entrada este configurada por el usuario.
- Los bloques de entrada están organizados en líneas de 4 con las terminales numeradas 1, 5, 9 y 13 en la línea de arriba.
- NOTA:** No cablear un bloque terminal resultará en que los +24VDC se apaguen hasta que el problema se solucione. Esto afecta sólo al bloque de entrada incorrecto. No hay fusibles involucrados en este método de protección.

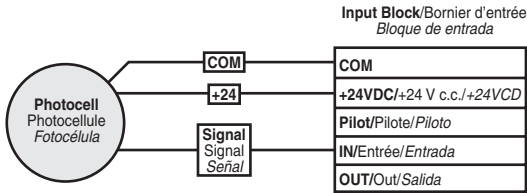
**Fig. 1 - Typical 2 Wire Photocell Connections /** Photocellules bifilaires  
*Conexiones de Fococélula de 2 conductores*



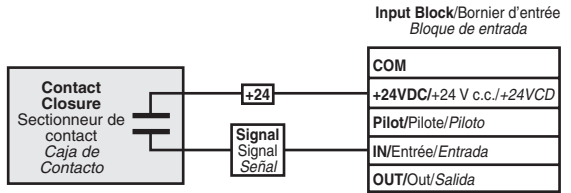
**Fig. 3 - Typical Occupancy Sensor Connections /** Détecteurs de mouvements  
*Conexiones de Sensor de Ocupación*



**Fig. 2 - Typical 3 Wire Photocell Connections /** Photocellules trifilaires  
*Conexiones de Fococélula de 3 conductores*

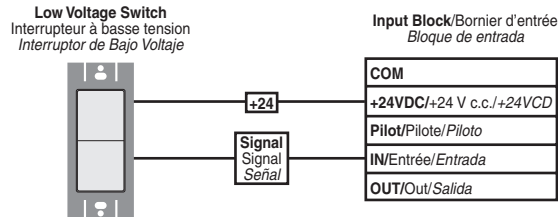


**Fig. 4 - Typical Contact Closure Connections /** Sectionneurs de contact  
*Conexiones de Caja de Contacto*

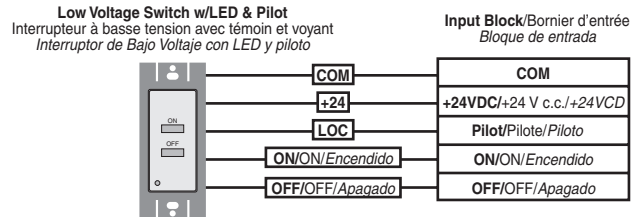


**LOW VOLTAGE SWITCH INPUT WIRING DIAGRAMS / SCHÉMAS DE CÂBLAGE DES ENTRÉES D'INTERRUPTEURS À BASSE TENSION / DIAGRAMAS DE CABLEADO DE ENTRADA DE INTERRUPTOR DE BAJO VOLTAJE**

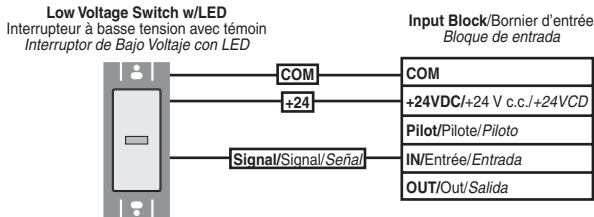
**Fig. 5 - Typical Low Voltage Switch Connections /** Interrupteurs à basse tension  
*Conexiones de Interruptor de Bajo Voltaje*



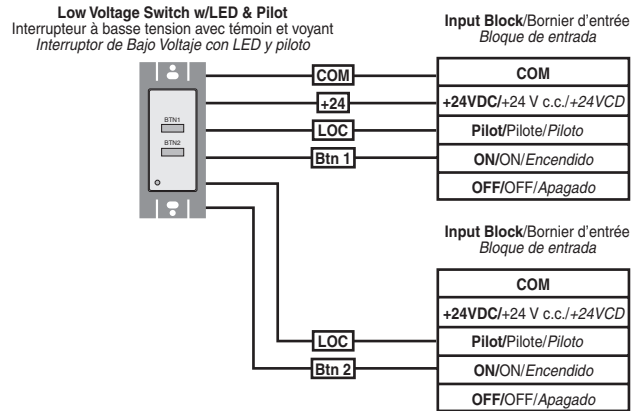
**Fig. 8 - Typical LV Switch 2 Btn ON/OFF w/Locator Connections /** Interrupteurs à basse tension, 2 boutons (ON/OFF), témoin de localisation  
*Conexiones de Fococélula de 2 conductores*



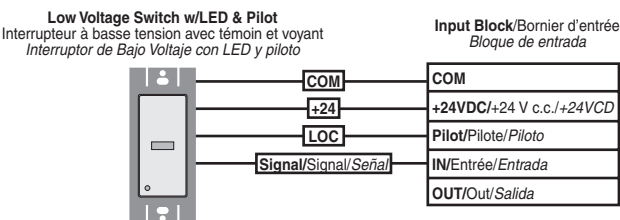
**Fig. 6 - LV Switch 1 Btn Connections /** Interrupteurs à basse tension, 1 bouton  
*Conexiones de Interruptor de Bajo Voltaje con 1 botón*



**Fig. 9 - Typical LV Switch 2 Btn w/Locator Connections /** Interrupteurs à basse tension, 2 boutons, témoin de localisation  
*Conexiones de Fococélula de 2 conductores*



**Fig. 7 - Typical LV Switch 1 Btn w/Locator Connections /** Interrupteurs à basse tension, 1 bouton, témoin de localisation  
*Conexiones de Fococélula de 2 conductores*



**COMMAND MODULE DETAIL / DÉTAILS DU MODULE DE COMMANDE / DETALLE DEL MODULO DE COMANDO**

